

SILOKING



Selfline



Техника для кормления

Качество и надежность – по всему миру

SILOKING Mayer Maschinenbau GmbH выпускает инновационную технику для кормления и поставляет ее в более чем 50 стран мира. Семейное предприятие, которым руководит собственник, находится в баварском Титмонинге. С помощью более 480 сотрудников и самых современных средств производства разрабатывается и производится высококачественная сельскохозяйственная техника „Made in Germany“.

просто | разумно | кормить

Всегда в фокусе у SILOKING в процессе всех разработок – учитывать потребности коровы и фермера и, исходя из этого, находить решения и воплощать их в жизнь.

Инновационные продукты и разумные решения SILOKING в области техники для кормления поддерживают ориентированные на будущее предприятия с прогрессивным мышлением, которые планируют успешное дальнейшее развитие своих молочных ферм.



Надежность

Серийное производство, постоянный контроль качества и тестирование перед отгрузкой обеспечивают высший стандарт качества и эффективность производства, ибо серийность является залогом надежности. Высокая степень завершенности производства и всеобъемлющая документация SILOKING являются базисом для организации бесперебойных поставок запасных частей.



Опыт

Благодаря успешной работе на рынке более 35.000 единиц техники SILOKING располагает большим опытом для создания абсолютно надежных, долговечных и рентабельных продуктов. Оптимально отлаженные монтажные линии позволяют выпускать актуальный ассортимент в необходимых для рынка количествах.

SILOKING Canada Ltd.

Продажи и сервис в Канаде и США.

Пá тнэм (CA)

SILOKING Elbe/Weser

Продажи и сервис.

Гнарренбург (DE)

SILOKING Slovakia

Производство.

Загорска Вес (SK)

ООО СИЛОКИНГ Русь

Продажи и сервис в России.

Липецк (RU)

Титмонинг (DE)

SILOKING Главный офис

Разработки, инновации, производство для всех рынков. Продажи в Европе и на международном рынке.

Пекин (CN)

SILOKING Agricultural Machinery Beijing Co. Ltd.

Продажи и сервис на рынках Китая и Азии.

High quality 
MADE IN GERMANY

SILOKING

SILOKING do Brasil

Продажи и сервис в Южной Америке.

Сан-Жозе-ду-Риу-Прету (BR)

Безопасность

Активные продажи по всему миру, в том числе через собственные представительства в России, Бразилии, Канаде и Китае, а также через прошедших процедуру аудита партнеров, делает SILOKING компетентным производителем для клиентов. Обученный персонал и склады запасных частей на местах делают покупку техники SILOKING безопасной и надежной инвестицией в любой точке мира.

Best of FIVE

Лучшее из 5 модельных рядов

Стратегия SILOKING 'Best of FIVE' предоставляет возможность выбрать из 5 модельных рядов наиболее подходящую машину для Вашего предприятия. Благодаря таким характеристикам, как надежность, интеллект, дигитализация, долговечность и нетворкинг, 'Best of FIVE' является экономически совершенным предложением техники для кормления будущего.



Compact 1612 13 м³ - 16 м³

Для небольших предприятий, идеальное решение при узких и низких проездах зданий.

Стр. 34 - 35



Premium 2215 15 м³ - 22 м³

Высокая степень использования объема для более крупных предприятий и большая высота загрузки.

Стр. 36 - 37



SelfLine 4.0

Водители всех самоходов моделей 'Best of FIVE' ощущают мощную поддержку при использовании ассистирующих программ для комфорта и точности в ежедневном труде. Всего лишь два примера тому: автоматическое отключение смесителя по истечении установленного времени дополнительного смешивания или отключение смесительных шнеков после полной раздачи всего количества приготовленной смеси на каждую группу. Эти возможности предустановки в совокупности с бесплатно предоставляемой системой взвешивания SILOKING Data, состоящей из программируемых весов и ПО Feeding Management,

представляют собой самый современный и передовой уровень развития техники в сфере цифрового кормления и управления данным процессом. С помощью инновационного способа передачи телеметрических данных SILOKING Telematics для руководства предприятия теперь становится возможным контроль индивидуальных и важных для производства параметров посредством приложения в режиме реального времени. Таким образом можно своевременно распознать и воспользоваться потенциалом оптимизации процесса кормления – итак каждый день!



System 300+ 2519 19 м³ - 25 м³

Надежная и объемная машина с большим клиренсом для ферм на 300 и более коров или скота на откорме.

Стр. 42 - 43



System 500+ 2519 19 м³ - 25 м³

Создан для предприятий с поголовьем 500 животных и более, для повышенных логистических запросов, для нескольких локаций, хозяйств или подрядных работ.

Стр. 44 - 45



System 1000+ 3225 25 м³ - 32 м³

Для предприятий с поголовьем от 1.000 коров и больше, разработан для максимальной эффективной работы при высокой полезной нагрузке благодаря 3-осной подвеске.

Стр. 46 - 47



Лучшие оценки по всем категориям!

Минимальное измельчение при загрузке

++	Сенаж после прицепа-подборщика	5 %
++	Сенаж после комбайна	7 %

Низкий уровень шума

++	Уровень шума 72,3 дБ(А)
----	-------------------------

Высокая точность смешивания*

Минимальное отклонение [%]

	Частичное заполнение	Полное заполнение	
+	Сенаж после прицепа-подборщика / кукурузный силос	2,5 %	2,6 %
+	Сенаж после комбайна / кукурузный силос	2,0 %	1,8 %

Высшая продуктивность загрузки

++	Сенаж после прицепа-подборщика: 962 кг/мин
++	Сенаж после комбайна: 1.269 кг/мин
++	Кукурузный силос: 3.255 кг/мин



Первоклассное рабочее место

++	Увеличенное рабочее пространство
++	Широкий и удобный вход в кабину
++	Удобный и простой в управлении многофункциональный джойстик управления фрезой
++	Регулируемое по высоте и наклону рулевое колесо
++	Дополнительные стеклоочистители на правом окне и на панорамной крыше
++	Эргономичное и удобное расположение органов управления
++	Направленные светодиодные лампы для освещения рабочей зоны

Точный результат взвешивания

++	Отклонение от фактического веса менее 1 % при максимальной загрузке
----	---

Аккуратная раздача валков

++	Без наезда колесами на уложенные валки
----	--

Максимальная маневренность

++	Радиус разворота макс. 5,5 м
----	------------------------------

Опыт инновационного лидера – проверено DLG

Для всеобъемлющего тестирования DLG были предоставлены два самоходных смесителя-кормораздатчика. Широкий спектр результатов был обеспечен путем тщательного изучения моделей **SelfLine Compact** и **SelfLine Premium**.

Результаты впечатляют, убедитесь в этом сами.



FULL TEST
SILOKING SELFLINE 4.0
COMPACT 1612-13
 DLG Test Report 6395

Минимальное измельчение при загрузке		
++	Сенаж после прицепа-подборщика	6 %
++	Сенаж после комбайна	5 %

Низкий уровень шума	
++	Уровень шума 70,6 дБ(А)

Высокая точность смешивания*			
Минимальное отклонение [%]			
		Частичное заполнение	Полное заполнение
+	Сенаж после прицепа-подборщика / кукурузный силос	2,8 %	2,6 %
+	Сенаж после комбайна / кукурузный силос	2,1 %	2,5 %

Высшая продуктивность загрузки	
++	Сенаж после прицепа-подборщика: 947 кг/мин
++	Сенаж после комбайна: 1.324 кг/мин
++	Кукурузный силос: 3.521 кг/мин



Первоклассное рабочее место	
++	Увеличенное рабочее пространство
++	Широкий и удобный вход в кабину
++	Удобный и простой в управлении многофункциональный джойстик управления фрезой
++	Регулируемое по высоте и наклону рулевое колесо
++	Дополнительные стеклоочистители на правом окне и на панорамной крыше
++	Эргономичное и удобное расположение органов управления
++	Направленные светодиодные лампы для освещения рабочей зоны

Точный результат взвешивания	
++	Отклонение от фактического веса менее 1 % при максимальной загрузке

Аккуратная раздача валков	
++	Без наезда колесами на уложенные валки

Максимальная маневренность	
++	Радиус разворота макс. 7,0 м

Шкала оценки: ++ | + | o | - | --
 (++) = максимальная оценка, o = Стандарт
 *Шкала оценки для процесса смешивания:
 + | o | - (+ = максимальная оценка)

Подробнее о результатах комплексных испытаний DLG можно узнать на www.dlg.org или www.siloking.com

В ходе комплексных испытаний DLG машины проходят проверку на функциональность, производительность, экономическую эффективность, прочность и эксплуатационную безопасность.

Самоходные смесители-кормораздатчики SILOKING SelfLine на сегодняшний день являются единственными самоходами с действующими результатами проведенных испытаний DLG!



FULL TEST
SILOKING SELFLINE 4.0
PREMIUM 2215-19
 DLG Test Report 6418

Selfline 4.0

Самоходные вертикальные смесители-кормораздатчики от 13 м³ до 32 м³

8
SILOKING
4.0



NG

SelfLine
Premium 2215



40



SelfLine 4.0 в деталях



Смешивание Стр. 10 - 13
Турбо-шнек, бункер



SILONOX Стр. 14 - 15
Стандарт, на турбо-шнеках, в бункере



Загрузка компонентов корма Стр. 16 - 17
Высокомощная фреза, канал фрезы, ножи



Привод Стр. 18 - 23
Мотор, гидравлические насосы, радиатор



Комфорт Стр. 24 - 27
Кабина, управление, езда



SILOKING Data Стр. 28 - 29
Взвешивание, управление, ПО Feeding Management



Compact / Premium Стр. 32 - 39
Ходовая часть, модели, раздача корма



300+ / 500+ / 1000+ Стр. 40 - 49
Ходовая часть, модели, раздача корма

Дополнительное оборудование
Стр. 30 - 31
Telematics, система NIR, измельчитель соломы

Смешивание - это главное

10
SILOKING
4.0





Форма бункера и турбо-шнек оптимально согласованы

Для равномерного смешивания корма решающее значение имеет размер бункера и смесительного шнека. Для достижения минимального времени смешивания и максимального сохранения структуры корма каждая модель SILOKING SelfLine 4.0 обладает тщательно согласованной формой, высотой и шириной бункера, и, соответственно, подходящим по форме и размеру турбо-шнеком.

Оптимальное замешивание кормов

Ребристый бункер замедляет круговое движение корма даже при частичном заполнении бункера и обеспечивает вертикальное смешивание. Коническая форма бункера сокращает расход затрачиваемой энергии и позволяет сочетать одновременно и загрузку компонентов корма, и их смешивание – экономя рабочее время.

Редуктор с 4-мя планетарными шестернями SILOKING для передачи мощности

Планетарный редуктор является эксклюзивной разработкой и сконструирован специально для смесителей-кормораздатчиков SILOKING. Этот редуктор оснащен 4-мя планетарными шестернями и идеально подходит для смесителей-кормораздатчиков даже при экстремальных нагрузках, максимальный крутящий момент 52.000 Нм. Редуктор на 100 % заполнен маслом, что означает больше удобства при обслуживании.

Серийно: смешивание с сохранением структуры – быстрое опустошение

Скорость вращения турбо-шнека теперь может быть запрограммирована в 3 различных режимах:

- ▶ низкая скорость вращения (от 17 до 25 об/мин) для бережного смешивания
- ▶ средняя скорость вращения (от 20 до 40 об/мин) для быстрого измельчения длинноволокнистого корма
- ▶ высокая скорость вращения (55 об/мин) для полного опустошения бункера, например, при смене рациона (опция для Comtract 13)

Переключение между различными режимами вращения шнека происходит нажатием кнопки даже во время процесса смешивания.



Оптимальная структура





Сохранение структуры корма и точность

Большой шнек плюс низкая скорость вращения равняется сохранению структуры – это убедительная формула для турбо-шнека, важнейшей части смесителя-кормораздатчика. Он вращается медленно и плавно, с каждым оборотом перемещая большое количество корма в смеси. Конструкция турбо-шнека является результатом многолетнего опыта и обширной серии испытаний, проведенных SILOKING.

Безопасный корм – знак качества

Смесительные шнеки серийно оснащаются дополнительным турбо-крылом. Турбо-крыло способствует превосходному смешиванию даже небольших порций рациона, а также быстрому и равномерному опустошению смесительного бункера. Для защиты от металлических чужеродных частиц в корме на турбо-шнек опционно устанавливается неодимовый высокомогущный магнит, удаляющий из корма все посторонние инородные тела.

Лучше измельчать, быстрее смешивать

«Тянувший срез» является характерной особенностью XS-ножей турбо-шнека. Лучший эффект измельчения (даже при длинноволокнистых компонентах), пониженное энергопотребление и повышенный щадящий эффект при приготовлении корма являются вескими преимуществами. Угол атаки XS-ножа может регулироваться в трех положениях и при этом легко адаптироваться к индивидуальным требованиям.

Оптимальное приготовление комбикорма

Два пологих настраиваемых скребка, по одному на каждом смесительном шнеке, и, соответственно, каждом турбо-крыле, обеспечивают оптимальное вмешивание даже мелкоструктурных компонентов – также с днища бункера. Это гарантирует точное смешивание, даже если комбикорма были добавлены вначале, и позволяет осуществлять загрузку в любой последовательности.

Износостойкий скребок из SILONOX также способствует высокой стабильности даже при больших нагрузках.

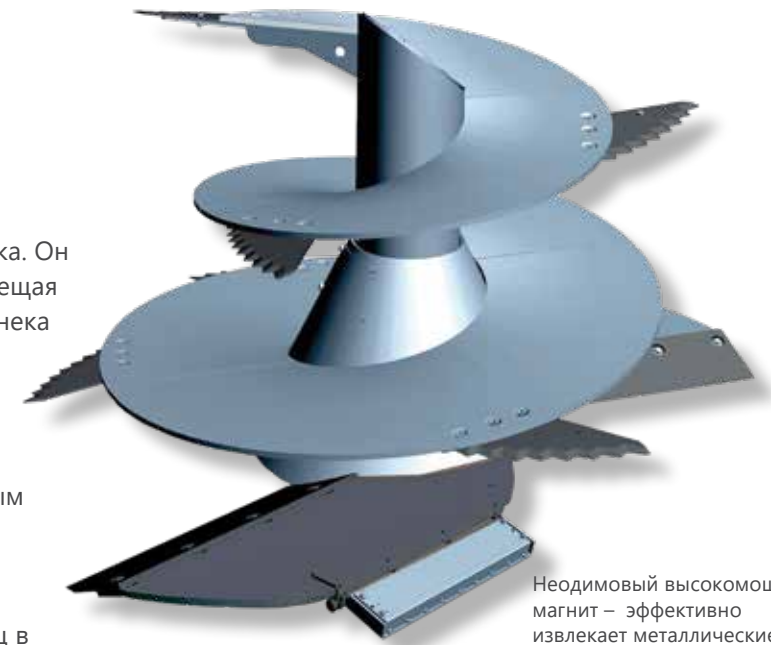

Неодимовый высокомогущный магнит – эффективно извлекает металлические инородные тела из корма.



Неодимовый высокомогущный магнит на абсолютно верном месте.



Регулируемый скребок из SILONOX.



SILONOX для соответствия наивысшим требованиям

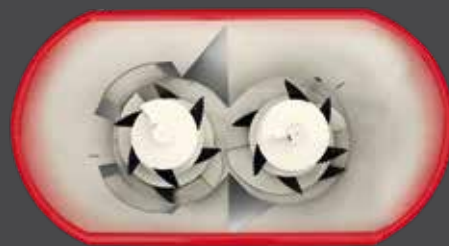
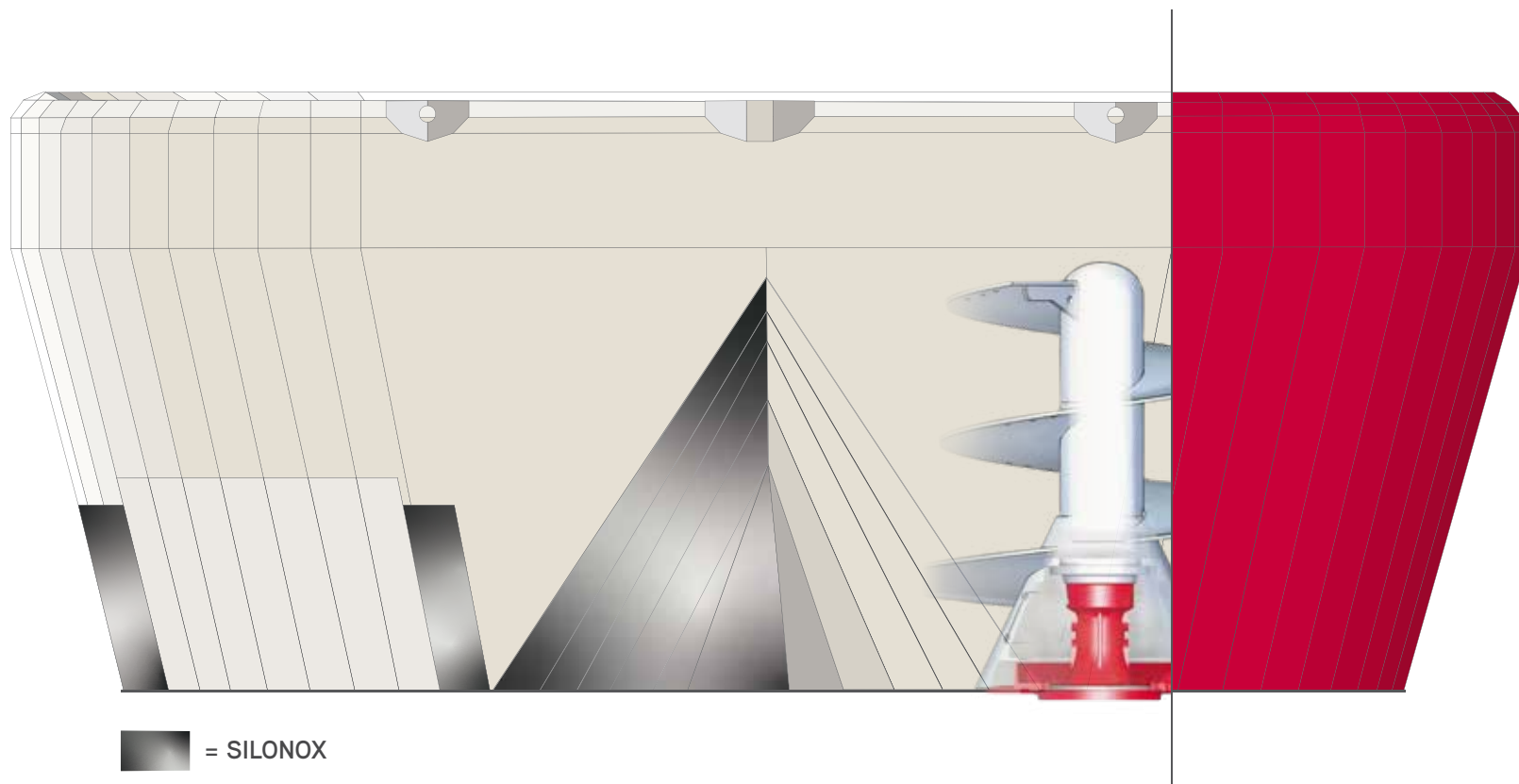

бункер в серийном исполнении



▶ полностью из SILONOX
(до ограничительного кольца FlowPlus)

15 мм Стандарт (St-52)
до 50 т (корма/день)

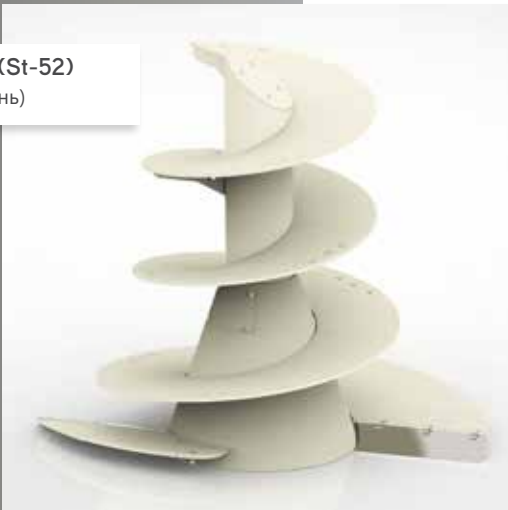

Окантовка SILONOX
15 мм Стандарт (St-52)
+ 6 мм SILONOX
**= 21 мм теоретическая
общая толщина**
от 50 т (корма/день)



Покрытие шнека SILONOX
15 мм Стандарт (St-52)
+ 6 мм SILONOX
= 21 мм общая толщина
от 100 т (корма/день)



SILONOX – Коэффициент прочности >3

SILONOX является сплавом нержавеющей легированной стали с особо высоким параметром износостойкости, материал прекрасно справляется с негативным влиянием кислот, исключительно прочен.

SILONOX обладает высокой устойчивостью к коррозии, действию кислот и других химических соединений. Он также характеризуется высокой резистентностью к механическому износу в процессе смешивания. Надежная сварка гарантирует постоянную герметичность и устойчивое соединение, что предотвращает проникновение кислот.

В сравнении с также импользуемой для изготовления смесительного бункера сталью S 355 (St-52) коэффициент прочности SILONOX составляет >3, что означает, как минимум, 3-хкратный срок службы.

SILONOX как стандарт

В подверженных износу зонах смесителей-кормораздатчиков SILOKING установлены защитные пластины из материала SILONOX. Внутренние клинья бункера между смесительными шнеками, а также область по бокам отверстий заслонок также имеют наварку против износа SILONOX.

Для соответствия наивысшим требованиям

Защита от износа SILONOX минимизирует стирание, даже при высокой производительности. Сроки службы машины могут быть значительно увеличены даже без технического дооснащения.

Использование изностоустойчивого материала SILONOX также рекомендуется при работе с меньшим объемом приготовленной смеси для более стойкой защиты от воздействия кислот.

Максимальная производительность при загрузке



Точность загрузки

Загрузочный узел и смесительный бункер отделены друг от друга, и взвешивание производится только для тех объемов, что попадают в бункер. Благодаря функции реверса загрузочного транспортера удаляются загруженные излишки компонентов, например, концентратов.

В фокусе сохранение структуры корма

Когда речь идет об эффективной загрузке корма с бережным отношением к его структуре, для SILOKING не существует компромиссов. Высокопроизводительная фреза шириной 2 метра оснащена всего 58 ножами. В комбинации с расположенным по центру каналом фрезы шириной 700 мм достигается необходимый высокий объем загрузки при одновременно максимально щадящем отношении к структуре корма (согласно комплексному испытанию DLG).

Фреза способна точно и аккуратно загружать компоненты кормов любого типа. Для рационов с повышенным содержанием кукурузы SILOKING предлагает барабан фрезы с меньшим числом ножей.

Расчет на длительный срок службы

Изогнутые ножи на барабане фрезы покрыты карбидом вольфрама с двух сторон, что позволяет продолжать их использование даже при износе одной плоскости, просто повернув их другой стороной – двойной срок службы! Корпус фрезы из износостойкого материала SILONOX, легко заменяемый прочный скребок из HARDOX®.

Тщательно разработанный дизайн барабана фрезы и боковых крышек препятствует отложению остатков корма и способствует бесперебойной работе узла. Во избежание скручивания расположенный практически посередине барабана канал фрезы перемещается двумя подъемными цилиндрами по боковым сторонам.





Мощное сердце

Внутри SILOKING **SelfLine 4.0** «бьется сильное сердце»: Двигатель Volvo с высоким крутящим моментом не только чрезвычайно мощный и экономичный - он обладает уникальной рентабельностью, благодаря большим интервалам между проведением технического обслуживания в 1.000 часов.

Характеристики двигателя превосходно отвечают всем требованиям SILOKING **SelfLine**:

- ▶ Двигатель с высоким крутящим моментом на низких оборотах отлично выдерживает наивысшие пиковые нагрузки при работе фрезы
- ▶ Долгий срок службы дает четкую калькуляцию затрат на содержание машины в целом
- ▶ Низкий уровень вибрации положительно сказывается на степени износа машины
- ▶ Очень важная составляющая рентабельности - низкий расход топлива

Центральное положение привода



Предыдущая
технология двигателя



Технология двигателя
SILOKING 4.0

Центральное положение привода

Малые расстояния - залог эффективности. Через эту простую формулу может быть выражена концепция привода (двигатель и гидравлика) SILOKING **SelfLine** 4.0. Центральное положение двигателя обеспечивает минимальное расстояние ко всем «потребителям» и гарантирует высокую эффективность работы при использовании минимального количества гидравлического масла.

Техническое обслуживание только через каждые 1.000 моточасов

Замена моторного масла требуется только через 1.000 моточасов или один раз в год. Таким образом, весь интервал обслуживания SILOKING **SelfLine** 4.0 можно определить в 1.000 часов. По сравнению с двигателями сравнимой мощности это означает на 50 % меньше времени и затрат на техобслуживание, а также более высокий уровень эксплуатационной готовности машины. В сочетании с электронным мониторингом всех функций двигателя достигается нужный результат: повышение эксплуатационной надежности и снижение затрат!



Высокоэффективная система гидравлики

Меньше объем гидравлического масла – увеличенный интервал техобслуживания

Все основные агрегаты SILOKING **SelfLine** 4.0, такие как: фреза, смеситель и механизм хода, имеют гидравлический привод. Несмотря на наличие большого количества потребителей, разумной гидравлической системе требуется лишь 140 литров (Compact / Premium) или 250 литров (System 300+ / 500+ / 1000+) гидравлического масла. Центральное положение привода (двигателя и гидронасосов) обеспечивает минимальное расстояние ко всем „потребителям“ и гарантирует высокую эффективность работы при использовании минимального количества гидравлического масла.

140 л

SILOKING 4.0
модели Compact
и Premium

250 л

SILOKING 4.0 модели
System 300+, 500+ и
1000+

370 л

Стандартный самоход
(максимум)

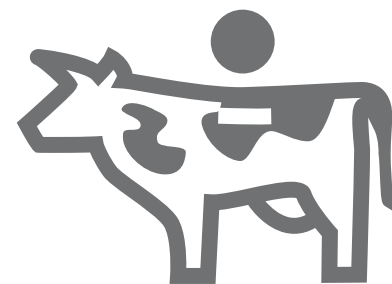

Три пути к экономии Гидравлическая система SILOKING 4.0



Количество
масла



1.000 моточасов
интервал между ТО



Стандартное
гидравлическое
масло и фильтры

Гидравлическое масло теряет со временем свои качества главным образом под воздействием высоких температур, но хорошее охлаждение позволяет этого избежать. Благодаря одному большому однослойному радиатору в SILOKING **SelfLine** циркулирует меньший объем гидравлического масла, а интервалы его замены при этом значительно увеличиваются.

Гидравлическая система SILOKING **SelfLine** 4.0 включает ряд высокоэффективных агрегатов, которые служат одной цели: высочайшая эффективность и экономическая выгода.

Чистая работа – „теплый“ холодный пуск

Срок службы высокопроизводительных аксиально-поршневых насосов в значительной степени зависит от качественного технического обслуживания и чистого гидравлического масла оптимальной температуры! Благодаря технически проработанной новой системе фильтрации с возвратным фильтром гидравлическое масло очищается на 100 %, а насосам гарантирована долгая эксплуатация.

Стандартная система подогрева гидравлического масла обеспечивает его стабильную вязкость даже в зимнее время. Учитывая также минимальное расстояние до „потребителей“, SILOKING **SelfLine** демонстрирует превосходные характеристики при запуске холодного двигателя.



Наилучшие характеристики системы охлаждения для обеспечения максимальной эффективности



Больше, чем чистая мощность

SILOKING SelfLine 4.0 имеет один большой однослойный радиатор, который обеспечивает максимальную охлаждающую способность и, следовательно, максимальную эффективность. Модули для системы смазки, водяного охлаждения и наддувочного воздуха расположены бок о бок, а не друг за другом, образуя радиатор с большой поверхностью. Это приводит к оптимальной эффективности охлаждения.



Чистый воздух в самых тяжелых условиях

Пыль и волокна в воздухе, и все это даже в сырую погоду: Перед системой фильтрации воздуха самоходных смесителей-кормораздатчиков стоят действительно уникальные задачи, которые требуют соответствующей техники на своем месте со своим функционалом!

Воздушный фильтр SILOKING **SelfLine** забирает менее запыленный воздух в верхних воздушных слоях машины, для технического обслуживания имеется доступ снизу. Фильтр грубой очистки и центробежный фильтр в верхней части машины очищаются автоматически.

Серийная очистка радиатора

Все, что касается воздушного фильтра, характерно и для радиатора: Высокая запыленность при сырой погоде может быстро привести к налипанию грязи между пластинами радиатора. Все модели SILOKING **SelfLine** стандартно оснащаются автоматическим реверсом для очистки радиатора! Большой одноповерхностный радиатор регулярно продувается сильным потоком воздуха в обратном направлении.

С помощью стандартно размещаемого разъема для подключения сжатого воздуха (с версии 20-км/ч) легко и просто может производиться очистка всей машины.



System 300+ / 500+ / 1000+



Идеальное место для эффективной работы

Добро пожаловать в „рабочий кабинет“ водителя! Цель: через комфорт и отличную эргономику сохранить на высоком уровне концентрацию и мотивацию.

Каждый день, зимой и летом, днем и ночью кабина самоходного смесителя-кормораздатчика SILOKING **SelfLine** готова предложить водителю высокий уровень комфорта и удобство управления. Беспрепятственный вид на фрезу и обзор по сторонам, а также водительское сидение на пневмоподушке в стандартной комплектации создают высочайший комфорт при вождении. Благодаря multifunctional подлокотнику остается абсолютно свободное пространство для ног, несмотря на компактную конструкцию машины в целом.

Ветровое стекло, установленное под оптимальным углом с наклоном вперед, снижает степень загрязнения и обеспечивает больше места в кабине. Забираемый объем воздуха для отопления и системы климат-контроля отлично регулируется с помощью терминала. Первостепенное профессиональное оснащение кабины превосходно поглощает шумы, а в сочетании с регулируемой в трех плоскостях рулевой колонкой превращает работу на самоходном смесителе-кормораздатчике **SelfLine** в сплошное удовольствие!





Серийно во всех самоходах SelfLine 4.0

- ▶ Водительское сиденье на пневмоподушке с оптимизированным multifunctional подлокотником
- ▶ Интуитивно понятное управление через кнопки и джойстик
- ▶ Регулируемая в трех плоскостях рулевая колонка
- ▶ 3 больших стеклоочистителя
- ▶ Сниженный уровень шума в кабине
- ▶ Просторная кабина с круговым обзором

Продуманные инновации и усовершенствования в сочетании с превосходным рабочим климатом позволяют добиться повышения дневной производительности до 30 %.

Вся информация сразу

7-дюймовый дисплей предоставляет водителю всю необходимую информацию о режиме работы и загрузочно-разгрузочных функциях. Управление осуществляется с помощью кнопок или колесика, что удобно даже в перчатках. Используя функциональные клавиши на подлокотнике, можно легко выбирать различные режимы (режим движения, режим загрузки, режим выгрузки, режим управления климат-контролем, системный режим).

Терминал с функциональными кнопками, используемый одновременно и для машины, и для весовой системы, отображает на дисплее как параметры машины, так и всю информацию от системы взвешивания SILOKING Data. Здесь можно скорректировать настройки рациона и задать автоматические функции смесителя.

И ко всему прочему: функции смешивания можно выбрать и изменить как посредством бесплатно предоставляемого в стандартном оснащении ПО Feeding Management, так и через терминал.



7" дисплей





Функции по одному нажатию кнопки

Значительно облегчает и увеличивает эффективность работы прикрепленный к водителю сидению многофункциональный подлокотник. Назначения кнопок и джойстика интуитивно понятны, и поэтому система работает чрезвычайно эффективно.

К примеру, в целях экономии топлива можно задавать различные обороты двигателя или запускать процесс смешивания вручную, покидая машину, и соблюдать при этом все инструкции безопасности.

Облегчение работы с помощью кнопок

Ярким примером облегчения работы является удобное управление процессом смешивания. Вместо многочисленных манипуляций достаточно простого нажатия кнопки, чтобы автоматически выполнить несколько гидравлических функций, таких как: «выдвижение разгрузочного транспортера», «включение разгрузочного транспортера» и «открытие разгрузочной заслонки». Эти комбинации можно запрограммировать кнопками в любой момент в индивидуальном порядке.



Отличный обзор

Из кабины водителя, специально разработанной для самоходной техники SILOKING **SelfLine**, открывается действительно отличный обзор. Прозрачное стекло до пола, отсутствие поперечных стоек в зоне обзора, регулируемые по высоте терминалы и беспрепятственный верхний обзор, например, при загрузке компонентов корма фрезой в высокой силосной яме.



Удобный вход и полный обзор

За дополнительную безопасность и комфорт отвечают широкие, полностью открывающиеся двери и низкий вход в кабину. Чтобы водитель мог сразу найти правильный путь даже в темноте, кабина SILOKING **SelfLine 4.0** оснащена внутренним освещением в стандартной комплектации.



Уникальный круговой и верхний обзор

После того, как водитель занял свое место, ему открывается прекрасный круговой обзор, благодаря уникальной конструкции кабины. Стекло крыши, защищенное решеткой, обеспечивает верхний обзор. Для очистки при сильном загрязнении откидная защитная решетка может быть легко поднята без применения инструментов. Эффективные стеклоочистители SILOKING **SelfLine 4.0**, входящие в стандартную комплектацию, гарантируют быстрое удаление всех загрязнений для обеспечения беспрепятственного обзора!

Прекрасный обзор и в темноте

При неоптимальных условиях освещения светодиодная планка рабочего освещения гарантирует прекрасный обзор на небольших расстояниях. Встроенная в сетку на крыше, она освещает основную рабочую зону самоходного смесителя-кормораздатчика оптимальным образом.



Простые в обслуживании функции кабины

Мощный кондиционер и система отопления SILOKING **SelfLine 4.0** в крыше кабины легко доступны. Столь же прост доступ к системам фильтров при обслуживании. Блок электрических предохранителей расположен вне кабины, со стороны входной двери.



SILOKING Data

SILOKING Data - собственная программируемая система взвешивания для комбинирования программ кормления и управления машиной, разработанная SILOKING для техники SILOKING. Дополнением к данной системе взвешивания выступает возможность бесплатного использования ПО Feeding Management – для планирования и документального оформления всех рационов и операций кормления.

В самоходном смесителе-кормораздатчике **SelfLine** все представлено на одном терминале: отражены все параметры машины, а также используемая программа кормления!



Включая ПО Feeding Management!

Сохраняйте контроль без дополнительной платы.



Стандарты будущего – у SILOKING уже сегодня!

Документация - это обязанность!

Подробное цифровое отражение всех операций кормления - это требование будущего, а для SILOKING - это реальность вот уже много лет, в качестве стандартного оснащения всех машин серии 4.0.

SILOKING предлагает в качестве дополнения бесплатное ПО Feeding Management для управления и документирования рационов, количества компонентов корма, их стоимости, точности смешивания и многих других параметров!



Планирование



- ▶ Простой ввод и управление программами загрузки и разгрузки, вкл. выравнивание по сухому веществу
- ▶ Соединение программ загрузки и разгрузки в один кормовой цикл
- ▶ Индивидуальное указание времени домешивания для каждого рецепта



Кормление



- ▶ Интуитивно понятная передача данных через стандартный USB-накопитель
- ▶ Подробный отчет по операциям загрузки и разгрузки
- ▶ Простое сохранение данных в формате PDF или Excel



Контроль



- ▶ Функция временного фильтра для создания отчетов по периодам
- ▶ Отображение точности погрузки (сравнение план/факт)
- ▶ Простое сохранение данных в формате PDF или Excel
- ▶ Анализ потребления кормов



Успех



- ▶ Полная документация и оценка для молочных заводов и государственных учреждений
 - ▶ Оценка стоимости корма на кг молока, эффективности использования кормов и эффективности использования концентратов
- Обзор всех расходов!
Экономия денег.



Будьте в курсе всех данных – фокус на контроль

Краткий обзор наиболее важной информации / параметров – наглядно отображается на панели управления или на карте



SILOKING Telematics

Проверка / контроль в реальном времени параметров в разрезе каждой отдельной фермы, касающихся SILOKING SelfLine, в приложении Farm Manager

Активность

Графическое представление работы в режимах активности и простоя



Время

Рабочее время в день и общее количество часов работы



Маршрут

Пройденное расстояние в км / день, а также время начала и окончания / день



Текущее местоположение

Возможность отслеживания текущего местоположения в любое время



Потребление

Фактическое потребление топлива и AdBlue



Температура

Мониторинг температур



Анализ

Управление ошибками



Корма

Общее количество комбикорма в тоннах и отображение всех программ загрузки и разгрузки с указанием отклонений



Всегда и везде в курсе текущей ситуации!

Особенно в животноводстве важно, чтобы животные получали тотальный смешанный рацион корма 365 дней в году. Опциональное оснащение самоходов SILOKING Telematics позволяет руководителю животноводческого хозяйства в любой момент, находясь в любом месте, иметь представление об актуальных параметрах машины, таких как: активность, расход и температура. Благодаря функции самодиагностики машины ошибки сразу регистрируются и отображаются. Также регулярно показываются все основные данные кормления.

В меню панели управления приложения для управляющего фермой просто и понятно отображаются данные о часах работы машины, активности и простоя, ежедневное время начала и окончания эксплуатации машины. Функция расположения на карте показывает местоположение машины и может фиксировать ее передвижение в режиме реального времени.



SILOKING Система NIR

NIR - это инфракрасный спектральный анализ, подразумевающий измерение световыми сенсорами содержания сухого вещества в корме и загрузку компонента в необходимом объеме в соответствии с актуальными значениями. Система NIR устанавливается в загрузочной фрезе самоходного смесителя-кормораздатчика SILOKING **SelfLine**. Кормовая масса загружается фрезой из силосной ямы и проходит через сканер сухого вещества. Сканер определяет фактическое содержание сухого вещества и передает данные системе взвешивания (программируемые весы DG8000-IC). Программируемые весы выполняют расчет заданной массы каждого компонента корма в сравнении с запланированным рационом в реальном времени и показывают результат на дисплее. Это обеспечивает предельно точную загрузку рассчитанного рациона.



SILOKING Измельчитель соломы

Измельчитель соломы SILOKING легко и надежно измельчает сухие и структурные компоненты корма, такие как солома. Равномерно измельченные компоненты корма быстро и равномерно замешиваются в общий рацион.

Это означает, что можно легко использовать недорогие и доступные заменяемые компоненты в рационе. Измельчителем соломы можно удобно управлять из кабины нажатием кнопки на джойстике.

Доступен для моделей System 300+, 500+ и 1000+.



3-точечное шасси

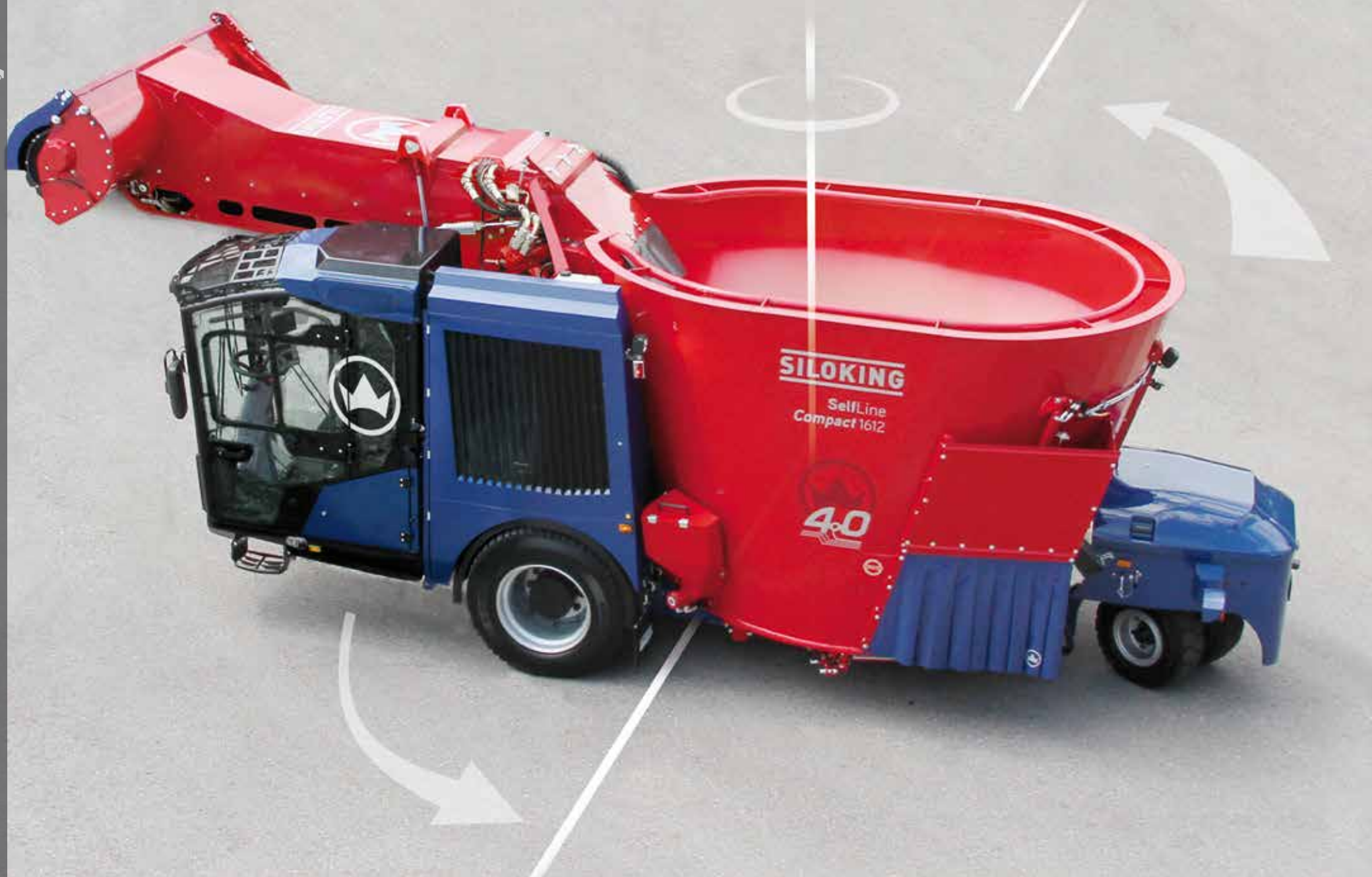

Уникально маневренный

Инновационное трехточечное шасси делает SILOKING **SelfLine** 4.0 исключительно быстрым и маневренным. Управление сзади эффективно влияет на маневренность передней части, где располагаются кабина и фреза.

В трехточечной конструкции прочная несущая рама из полого профиля обладает жесткостью относительно скручивания и гарантирует долгий срок службы, а также точность взвешивания компонентов корма. При работе с очень узким кормовым столом возможно использовать две разгрузочные заслонки и раздавать корм одновременно на обе стороны – гарантированно без переезда корма колесами.

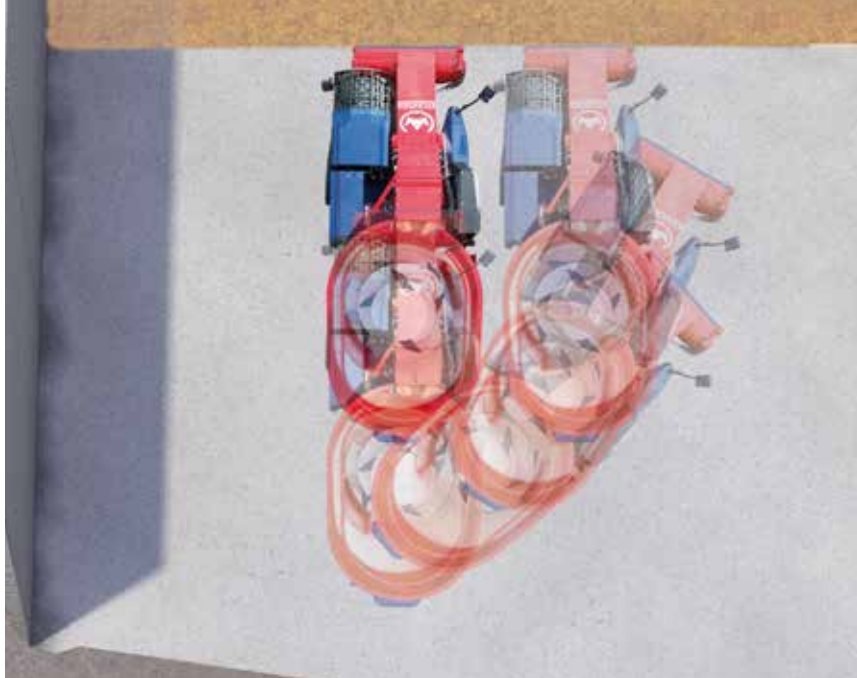

3-точечное шасси SILOKING позволяет загружать компоненты кормов по всей ширине силосной ямы!

SILOKING Рулевое управление – просто – гениально – универсально

Уникальная задняя поворотная ось создает не только чрезвычайную маневренность, но также и возможность раздавать корм в узких проездах одновременно на две стороны за машиной. Колеса узкой оси не пережуют корм. Простая система управления неприхотлива в обслуживании, износостойкая и стабильна даже при скорости 40 км/ч.

Полная тяга на одной оси

Шасси SILOKING **SelfLine** 4.0 убеждает своей разумной концепцией. Ведь 70 % от общей массы, и, следовательно, основная тяжесть машины, приходится на ведущий мост. С этим связано сразу несколько преимуществ, таких как хорошая тяга даже при пустом бункере и в снегу.

Большие колеса и низкий центр тяжести придают машине значительную устойчивость, даже при полной загрузке.

Уникальный комфорт при езде

SILOKING **SelfLine** 4.0 убеждает своими превосходными качествами не только на ферме, но и на дороге. Машина предлагается в 4 скоростных версиях (15 / 20 / 25 / 40 км/ч). Начиная с версии 20 км/ч, пневматическая подвеска спереди и сзади обеспечивает максимальный комфорт при езде.

Автоматическая регулировка дорожного просвета по технологии для грузового транспорта регулирует подвеску при различной нагрузке и гарантирует надежность и стабильность ходовой части. Для больших расстояний SILOKING опционно предлагает систему амортизации рукава фрезы для снижения вибраций.

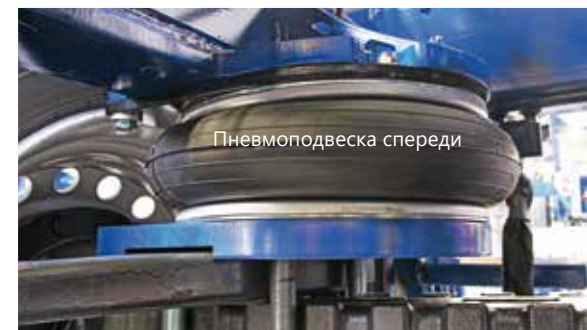

Независимая подвеска для сложных дорожных условий

При плохих дорожных условиях **SelfLine Compact** и **SelfLine Premium** можно опционально оснастить независимой подвеской задних колес – серийно для **SelfLine Premium 2215-22**. Профессиональная конструкция с независимой подвеской, амортизаторами и большими колесами превосходно улавливает вибрации и толчки и, в отличие от качающейся оси, чрезвычайно износостойкая.



Для небольших предприятий
и индивидуального кормления
различных групп животных





SILOKING SelfLine 4.0 Compact 1612

Модели с низкой высотой объемом 13 м³ и 16 м³

Оптимальная машина как для семейных, так и для крупных предприятий с большим количеством групп продуктивности или при узких и низких въездах в коровники! Как уже ясно из названия модельного ряда Compact, модели имеют высоту всего лишь 2,65 м и проходят даже в низкие коровники. У машин с пневмоподвеской, благодаря функции опускания шасси при нажатии кнопки в кабине, высота кормораздатчика может быть снижена до 2,59 м.

Машины серийно оснащаются мощным, но экономичным 4-цилиндровым турбодвигателем Volvo мощностью 105 кВт (143 л.с.). Опционально доступна версия Power-Paket с мощностью 129 кВт (175 л.с.) или 160 кВт (218 л.с.).



Результат тестирования «отлично»

Модельный ряд SILOKING SelfLine 4.0 Compact 1612 высоко оценен по результатам комплексных испытаний DLG.



Идеальный обзор фрезы в любом рабочем положении.



Компактная конструкция и раздача корма на обе стороны без его переезда.



Удобная посадка и комфортабельная кабина с широким обзором.



Большой объем и идеальная высота загрузки



36
SILOKING
4.0

Высота загрузки до 5 м и фреза, сохраняющая структуру корма.



SILOKING SelfLine 4.0 Premium 2215

Модели с большой высотой загрузки объемом
15 м³, 19 м³ и 22 м³

Благодаря большим объемам данные модели являются идеальным решением для более крупных предприятий и для предприятий с укрупненными группами продуктивности.

Все модели Premium могут загружать корм с высоты до 5 м благодаря удлиненному рукаву фрезы. Привод осуществляется серийным 4-цилиндровым турбодизельным двигателем Volvo мощностью 129 кВт (175 л.с.) или 160 кВт (218 л.с.). Дополнительным преимуществом является минимальный радиус разворота благодаря уникальному 3-точечному шасси.



4-цилиндровый турбодизельный двигатель Volvo мощностью 129 кВт (175 л. с.) для наивысших требований к производительности.



Стандарт для модели SelfLine Premium 4.0 2215-22: Профессиональная независимая подвеска имеет большую допустимую нагрузку и устойчива к износу.





Идеальные решения для раздачи корма

Выдвижной цепной транспортер может работать в различных позициях, что обеспечивает равномерную раздачу корма.



В качестве альтернативы цепному разгрузочному транспортеру опционально доступна разгрузочная лента из ПВХ.



Также возможна раздача корма одновременно на обе стороны, например, при особо узком кормовом столе. Узкая конструкция оси управления сзади предотвращает переезд корма даже при больших количествах розданного материала.



Универсальная и равномерная раздача корма, адаптированная под различные условия

С обширной программой разгрузочных транспортеров SILOKING (опционально) можно идеально подстроиться под все условия хлева.



SILOKING Транспортер для разбрасывания подстилки

SILOKING Транспортер для разбрасывания подстилки – это идеальная комбинация для раздачи корма в пологий валок и точного разбрасывания соломы в стойла и коровники беспривязного содержания.

Управление углом наклона и скоростью транспортера осуществляется гидравлически через многофункциональный подлокотник.

Разгрузочная заслонка спереди справа.



Откидной разгрузочный цепной транспортер отлично подходит для раздачи корма в высокие кормушки.



Разгрузочные транспортеры управляются просто нажатием кнопки в кабине водителя.





2- или 3-точечное шасси

40
SILOKING
4.0

Высокопроизводительные оси для больших нагрузок

Усиленные мосты наших модельных рядов System 300+, 500+ и 1000+ берут свое начало в строительной и транспортной индустрии и убеждают в своей эффективности, выполняя ежедневные операции на ферме и на дороге.

Благодаря шасси на пневмоподвеске с автоматической регулировкой дорожного просвета машина при любых обстоятельствах выгодно отличается плавным ходом и высокой степенью комфорта при одновременно высоком уровне надежности.





Полный привод System 1000+

На крупных комплексах даже при езде по внутренней территории логистика играет решающую роль. Для больших машин с максимальной загрузкой для снижения давления на грунт рекомендуется равномерное распределение груза по всему шасси. Самоход **SelfLine System 1000+** оснащен 3-осным шасси с постоянным приводом на первую и вторую оси. При пробуксовывании одной из них привод автоматически переключается на ось с лучшим сцеплением с поверхностью.

Большая высота дорожного просвета и высота раздачи в моделях линейки System 300+ / 500+ / 1000+

Шасси System 300+ / 500+ / 1000+ специально разработано для использования на крупных предприятиях и в хозяйствах со сложными дорожными условиями. Машины стандартно оснащаются возможностью управления 4 колесами и имеют крупногабаритные колеса, обеспечивающие превосходную проходимость. Благодаря габаритной высоте раздачи корма стандартно производится на высоте ок. 1 метра, а с помощью различных транспортерных лент раздача в особо высокие кормушки происходит легко и эффективно. Для обеспечения крупных комплексов с коровниками на приличном расстоянии друг от друга, предполагающими быструю езду по дорогам, модельный ряд System 500+ стандартно оснащается внешними барабанными тормозами, что обеспечивает наивысшую силу торможения и низкий износ даже при больших расстояниях. Кроме того, смесители-кормораздатчики System 500+ опционально могут поставляться с полным приводом, чтобы отвечать всем требованиям сельских дорог.

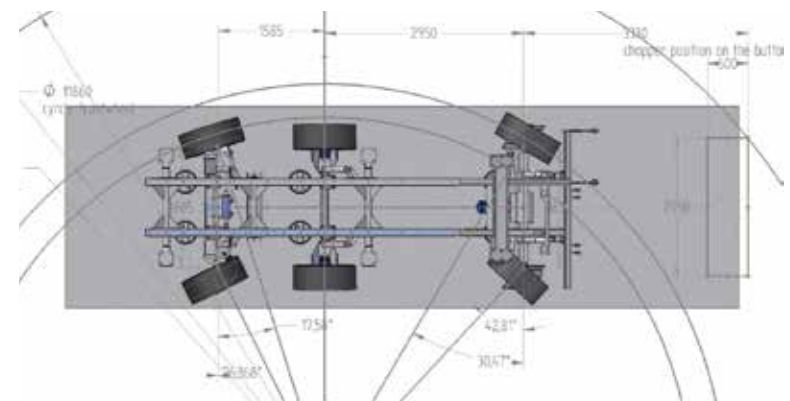

Благодаря системе управления 4 колесами передней и задней оси достигается необычайная маневренность машины. В целях надежности управление на более высоких скоростях осуществляется только через переднюю ось. Передняя ось кроме того оснащена внешними барабанными тормозами для долгого срока службы. Версия 40 км/ч и пневматическая подвеска относятся к стандартной серийной комплектации.



SILOKING SelfLine 4.0 System 300+ 2519

Машина для ферм объемом 19 м³, 22 м³ и 25 м³

Для модельного ряда **SelfLine System 300+** фокус лежит на надежности и максимальной нагрузке. Прочная ходовая часть обеспечивает наряду с высокой производительностью смешивания долгий срок службы и высокую рентабельность даже в случае особо тяжеловесных рационов. Шасси на пневматической подвеске с управлением на 4 колеса и

большими колесами создает комфорт при езде при скорости 25 км/ч и имеет большой дорожный просвет и отличную тягу. Наряду с различными вариантами раздачи существует также возможность индивидуальной подачи корма в высокие кормушки.

Благодаря своей высоте загрузки компонентов корма до 5,3 м высокопроизводительная фреза наилучшим образом подходит для работы в высоких силосных ямах крупных животноводческих комплексов.

Под типичные условия
фермы с большим
объемом смешивания



42

SILOKING
4.0

Разумное применение мощного привода

Комбинация двигателя Volvo мощностью 160 кВт (218 л.с.) с уже хорошо известным интервалом ТО в 1.000 часов и экономным расходом топлива дает двойную экономию затрат. Благодаря оптимально подобранным аксиально-поршневым насосам под фрезу, привод хода и смеситель достигается максимальная эффективность передачи энергии.



Маневренный и компактный

За счет серийно устанавливаемого управления на 4 колеса самоход быстро перемещается по двору от силосной ямы к кормовому столу и беспрепятственно преодолевает узкие и извилистые проезды.

Именно здесь пневмоподвеска спереди и сзади демонстрирует свою силу, создавая особый комфорт при езде. Высота машины относительно низкая, от 2,9 м, а при необходимости проезда в низкий коровник имеется функция опускания шасси нажатием кнопки для снижения общей высоты до 2,84 м.



СИЛЕН – как во дворе, так и на дороге,
даже при неоптимальных условиях



SILOKING SelfLine 4.0 System 500+ 2519

Универсал для дорог и фермы с объемом 19 м³, 22 м³ и 25 м³

Концепт самоходных смесителей-кормораздатчиков System 500+ разработан для предприятий с поголовьем от 500 молочных коров, при больших расстояниях между коровниками, кооперативов и компаний-подрядчиков.



Отличная управляемость при любых условиях

Модели серийно поставляются в версии 40 км/ч. Для быстрой езды по дорогам для моделей System 500+ опционально даже доступна версия 50 км/ч. Благодаря внешним износостойким барабанным тормозам уменьшается коэффициент сопротивления движению и, следовательно, расход топлива, а высокий уровень безопасности сохраняется.

Машина убеждает 6-цилиндровым двигателем мощностью 185 кВт (252 л.с.) для быстрой загрузки компонентов и однородности смеси.

Привод 4x4

Благодаря чрезвычайной маневренности машина может работать даже на фермах с ограниченными условиями проезда. Система рулевого управления 4-мя колесами позволяет достичь радиуса разворота от 8,5 м и обеспечивает идеальное ранжирование в силосной яме.

При необходимости быстрой езды по дорогам управление переключается на передние колеса. Для передвижения по грунтовым дорогам, а также в условиях бездорожья, при особо трудных подъемах существует возможность опционального оснащения машины полным приводом. Наряду со стандартными большими колесами с наилучшими характеристиками хода SILOKING предлагает в качестве опции различные профили шин на любой запрос.

45
SILOKING
4.0



SILOKING SelfLine 4.0 System 1000+ 3225

Маневренный самоход XXL-класса для больших предприятий и использования на нескольких комплексах, объемом 25 м³, 27 м³, 29 м³ и 32 м³

При создании линейки System 1000+ в центре внимания стояли максимальная эффективность и наилучший результат смешивания! На крупных предприятиях даже при езде по внутреннему двору неизбежно приходится преодолевать километры с нагруженным бункером. Для экономической эффективности также имеют большое значение затрачиваемое время и расход топлива для загрузки компонентов корма и смешивания.

Экономическая эффективность линейки System 1000+ складывается из комбинации всех характеристик машины:

С радиусом разворота всего 11 м даже у самой большой модели объемом 32 м³ машина невероятно маневренна и быстра при загрузке корма в силосной яме! Коническая форма смесительного бункера позволяет значительно снизить расход энергии и не отключать процесс смешивания даже при работающей на полную мощность фрезе, что в разы сокращает время смешивания!

Создан для предприятий
с поголовьем 1.000 коров
и больше



Мощная комбинация для эффективности

Фреза и загрузочный транспортер (как и привод хода и смесителя) имеют свой собственный гидропривод, ведь длинная загрузочная лента должна перемещать большие объемы компонентов корма в кратчайший промежуток времени! Бустер рукава фрезы ускоряет подъем вновь до максимальной высоты загрузки 5,5 м. 6-цилиндровый турбодизельный двигатель Volvo имеет превосходный КПД!

Концепция в целом решает все!

Концепция машины с управлением 4 колес плюс привод на 4 колеса, а также привод смесителя с экономией топлива плюс дополнительный привод фрезы - это все в целом и дает непревзойденную эффективность самоходного смесителя-кормораздатчика SILOKING. Эта уникальная „система“ экономит время и топливо, важнейшие факторы рентабельности.



Линейка System 1000+ отличается не только своими размерами, но и особым продуманным взаимодействием всех ее узлов, что и создает ее уникальную эффективность и рентабельность.





Идеальные решения для раздачи корма



С помощью двух разгрузочных заслонок сзади можно раздать корм на две стороны за одну рабочую операцию.

Для разгрузки в высокие кормушки используется выдвижной разгрузочный транспортер, выдвигающийся наверх.



Поперечный транспортер сзади позволяет раздать корм по всей длине кормового стола в несвязных коровниках.



Поперечный транспортер сзади может быть также оснащен функцией гидравлического передвижения.



Равномерная раздача корма – надежная эксплуатация

Равномерная раздача корма, простое управление, а также надежная работа всегда занимают центральное место во всех конструкторских решениях.



SILOKING решения для любых ферм

Для равномерной раздачи корма даже в высокие кормушки SILOKING предлагает широкий спектр различных транспортеров и разгрузочных заслонок в серийном производстве. Это создает гибкость, эксплуатационную надежность и быстроту решения в сервисном обслуживании.

С помощью откидного цепного транспортера корм можно равномерно раздавать в очень высокие кормушки.



Heavy-Duty разгрузочная заслонка с очень большим отверстием особенно подходит для длинноволокнистого корма и раздачи прямо у машины.



Откидной разгрузочный транспортер на поперечном транспортере для разгрузки в высокие кормушки.



Качество без компромиссов



SILOKING рассматривает качество как первый и высший принцип

Марка SILOKING известна во всем мире благодаря высокому качеству производимой техники для кормления. Тысячи фермеров и подрядчиков полагаются на уникальное качество и надежность смесителей-кормораздатчиков из баварского города Титмонинг. Принцип качества является в компании SILOKING главным для всех этапов производства и воплощается в машинах, которые характеризуются максимальной производительностью и гарантируют постоянное высокое качество смешивания. Современное серийное производство и разработанная в течение многих лет концепция качества вносят в это одинаковый вклад.

Обеспечение качества без компромиссов

Обеспечение качества и уровень сервиса идут в компании SILOKING рука об руку. Так, например, электрические разъемы и гидравлические соединения имеют четкую и однозначную цветную маркировку. Конечно, для SILOKING само собой разумеется, что все важные резьбовые соединения имеют цветовую маркировку в зависимости от момента затяжки. Стандартизированные гидравлические шланги и кабельные соединения (с защитой от грызунов) вносят дополнительный вклад в безопасность.

Система очистки обеспечивает чистоту гидравлического масла

После изготовления SILOKING **SelfLine 4.0** вся его гидравлическая система проходит семичасовую процедуру очистки масла. Это не только гарантирует, что любые примеси в гидравлическом масле будут отфильтрованы, но и что повреждения гидравлической системы во время ввода в эксплуатацию будут исключены на 100 %.



Экстремальные проверки загрузочной фрезы

Также разгрузочная фреза подвергается испытанию на большие нагрузки в течение 90 минут. Моделируя экстремальные нагрузки, SILOKING может гарантировать эксплуатационную надежность своей техники для кормления при любых рабочих условиях.



Комплексные испытания

Перед поставкой каждая машина проходит комплексные испытания в течение полутора дней. Здесь снова проверяется все, в частности, все электрические и гидравлические функции; перед отправкой клиенту SILOKING должен еще раз убедиться в функциональности машины. После такой тщательной проверки вопросы об интенсивности эксплуатации и сроке службы SILOKING **SelfLine 4.0** больше не поднимаются.



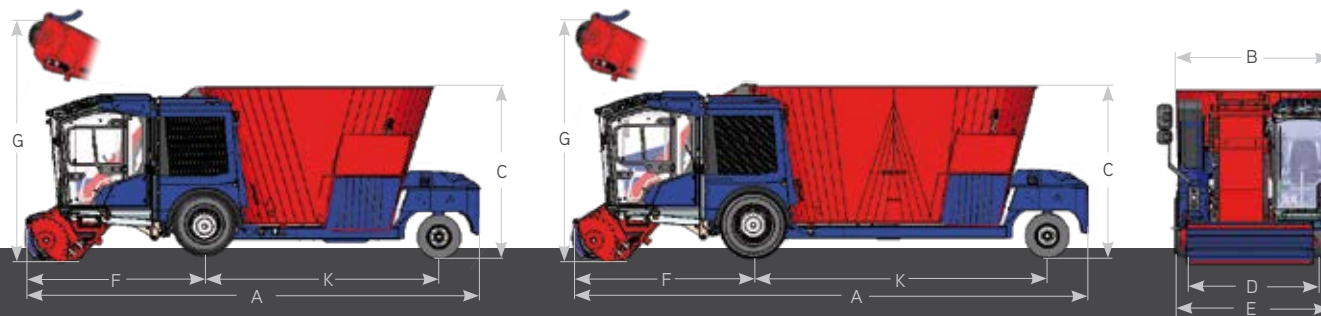

Технические данные

Модель		Compact 1612-13	Compact 1612-16
A Длина	мм	7.710	8.390
F Расстояние фрезы - ось	мм	2.950	2.950
K Расстояние передняя - задняя ось	мм	3.840	4.700
B Ширина	мм	2.550	2.550
C Высота	мм	2.650	2.650
D Ширина колеи	мм	1.920	1.920
E Внешняя ширина колес	мм	2.300	2.300
Внешний радиус разворота	мм	5.500	7.000
Турбо-шнеки		1	2
Витков шнека в общем		2,5	2,5
Регулируемые XS-ножи		7	14
Объем	м ³	13	16
G Высота загрузки	м	4,2	4,2
Собственный вес базовой машины	кг	11.320	12.270
Двигатель	кВт / л. с.	105 / 143 Volvo	105 / 143 Volvo

Compact 1612

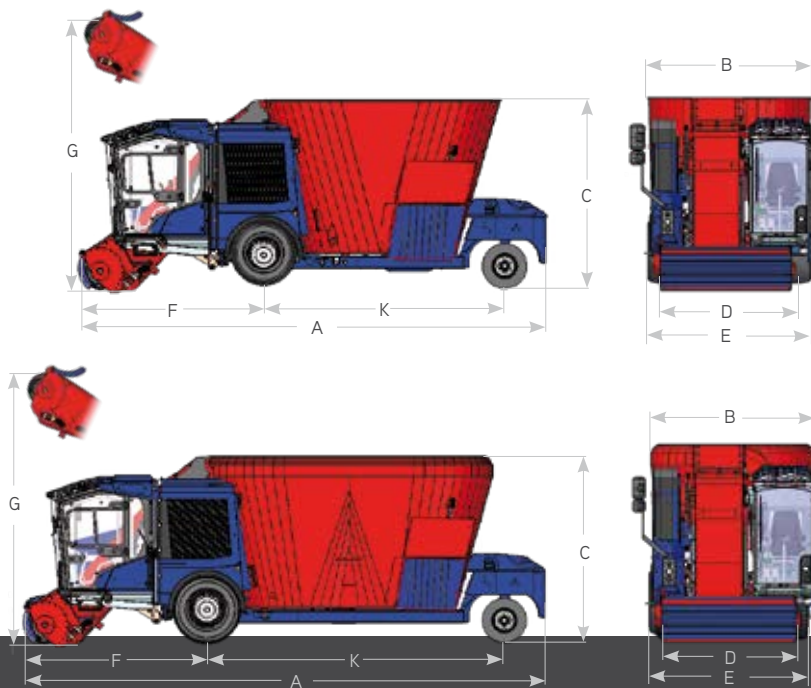

Технические данные

Модель		Premium 2215-15	Premium 2215-19	Premium 2215-22
A	Длина	мм 7.710	8.610	8.840
F	Расстояние фрезы - ось	мм 3.100	3.100	3.100
K	Расстояние передняя - задняя ось	мм 3.850	4.700	5.100
B	Ширина	мм 2.550	2.550	2.550
C	Высота	мм 2.990	2.990	3.060
D	Ширина колеи	мм 1.920	1.920	1.920
E	Внешняя ширина колес	мм 2.300	2.550	2.550
	Внешний радиус разворота	мм 5.500	7.000	8.700
	Турбо-шнеки	1	2	2
	Витков шнека в общем	3	3	3,5
	Регулируемые XS-ножи	8	16	18
	Объем	м ³ 15	19	22
G	Высота загрузки	м 5,0	5,0	5,0
	Собственный вес базовой машины	кг 11.820	13.220	14.170
	Двигатель	кВт / л. с. 129 / 175 Volvo	129 / 175 Volvo	129 / 175 Volvo

Радиус разворота

- System 1000+ 3225-29/32 $r = 11,0$ м
- System 1000+ 3225-25/27 $r = 10,0$ м
- System 300+ / 500+ 2519-22/25 $r = 9,0$ м
- Premium 2215-22 $r = 8,7$ м
- System 500+ 2519-19 $r = 8,6$ м
- System 300+ 2519-19 $r = 8,5$ м
- Compact 1612-16
Premium 2215-19 $r = 7,0$ м

- Compact 1612-13
Premium 2215-15 $r = 5,5$ м

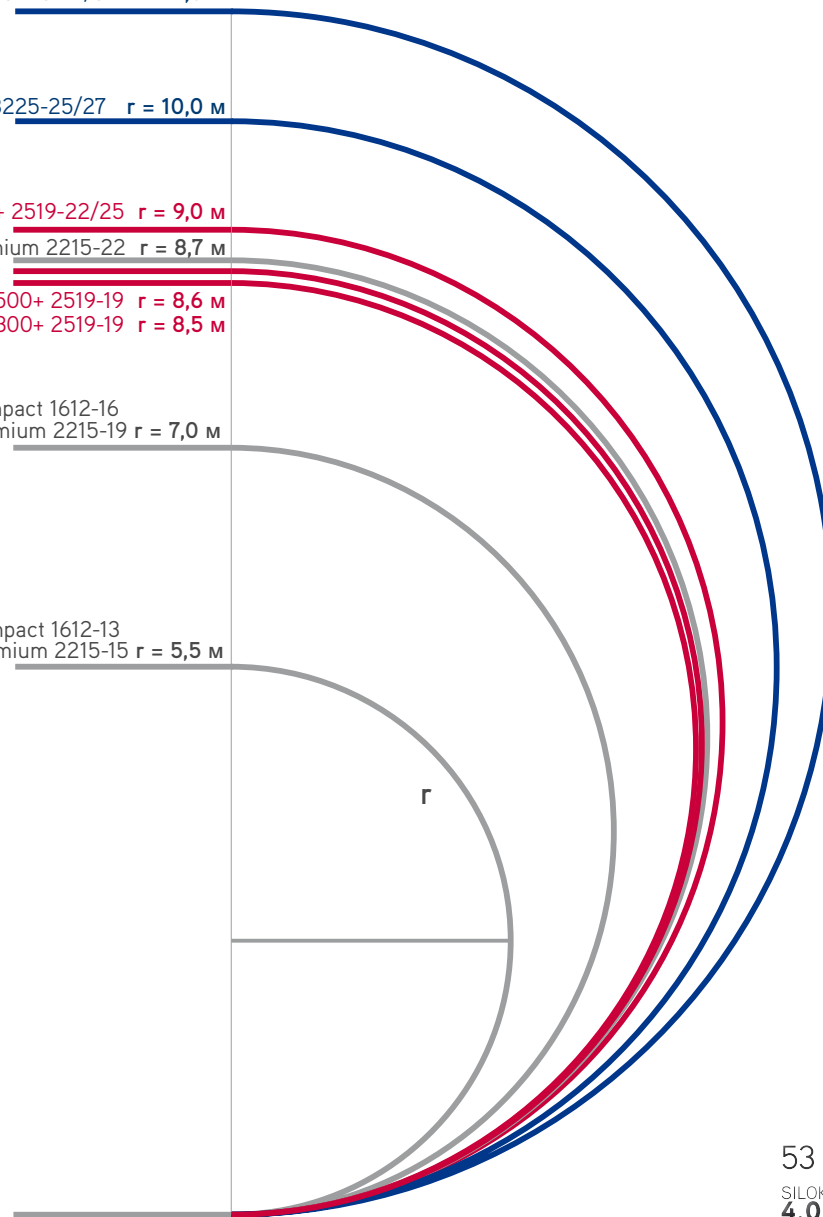

Premium 2215

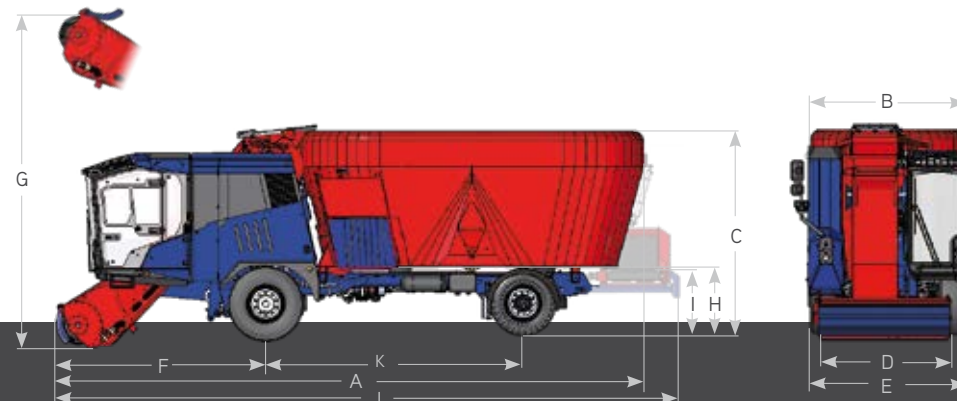
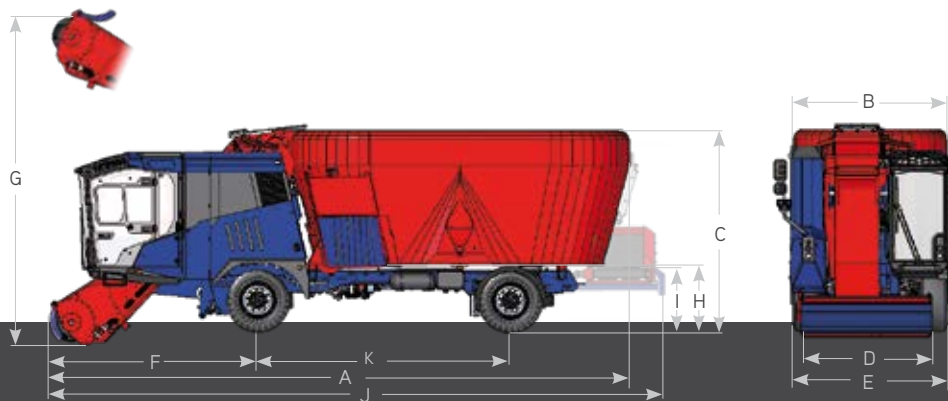

Технические данные

Модель		System 300+ 2519-19	System 300+ 2519-22	System 300+ 2519-25
A Длина	мм	8.930	9.460	9.460
J Длина (транспортёр)	мм	9.350	9.880	9.880
F Расстояние фрезы - ось	мм	2.950	3.450	3.300
K Расстояние передняя - задняя ось	мм	3.800	4.000	4.000
B Ширина	мм	2.540	2.540	2.540
C Высота	мм	2.900	3.330	3.480
Передние колеса		385/65 R22.5	425/65 R22.5	425/65 R22.5
Задние колеса		455/40 R22.5	435/50 R22.5	435/50 R22.5
D Ширина колеи	мм	2.180	2.180	2.180
E Внешняя ширина колес	мм	2.500	2.500	2.500
Внешний радиус разворота (при управлении на 4 колеса)	мм	8.500	9.000	9.000
Внешний радиус разворота (при управлении на 2 колеса)	мм	11.050	11.900	11.900
Турбо-шнеки		2	2	2
Витков шнека в общем		2,5	3	3,5
Регулируемые XS-ножи		14	16	18
Объем	м³	19	22	25
H Высота разгрузки (разгрузочная заслонка)	мм	1.010	1.060	1.060
I Высота разгрузки (транспортёр) передвижной поперечный разгрузочный транспортёр (300 мм в каждую сторону)	мм	920	970	970
G Высота загрузки	м	4,8	5,2	5,3
Собственный вес базовой машины	кг	15.900	16.200	16.400
Макс. допустимый вес (техн.) 25 км/ч	кг	25.900	25.900	25.900
Двигатель	кВт / л. с.	160 / 218 Volvo	160 / 218 Volvo	160 / 218 Volvo

Технические данные

Модель		System 500+ 2519-19	System 500+ 2519-22	System 500+ 2519-25
A Длина	мм	8.930	9.460	9.460
J Длина (транспортёр)	мм	9.350	9.880	9.880
F Расстояние фрезы - ось	мм	2.950	3.450	3.300
K Расстояние передняя - задняя ось	мм	3.800	4.000	4.000
B Ширина	мм	2.540	2.540	2.540
C Высота	мм	2.970	3.350	3.500
Передние колеса		445/65 R22.5	445/65 R22.5	445/65 R22.5
Задние колеса		435/50 R22.5	435/50 R22.5	435/50 R22.5
D Ширина колеи	мм	2.050	2.050	2.050
E Внешняя ширина колес	мм	2.490	2.490	2.490
Внешний радиус разворота (при управлении на 4 колеса)	мм	8.600	9.000	9.000
Внешний радиус разворота (при управлении на 2 колеса)	мм	11.050	11.900	11.900
Турбо-шнеки		2	2	2
Витков шнека в общем		2,5	3	3,5
Регулируемые XS-ножи		14	16	18
Объем	м³	19	22	25
H Высота разгрузки (разгрузочная заслонка)	мм	1.080	1.080	1.080
I Высота разгрузки (транспортёр) передвижной поперечный разгрузочный транспортёр (300 мм в каждую сторону)	мм	990	990	990
G Высота загрузки	м	4,8	5,2	5,3
Собственный вес базовой машины	кг	15.800	16.100	16.350
Макс. допустимый вес (техн.) 25 км/ч	кг	25.900	25.900	25.900
Двигатель	кВт / л. с.	185 / 252 Volvo	185 / 252 Volvo	185 / 252 Volvo

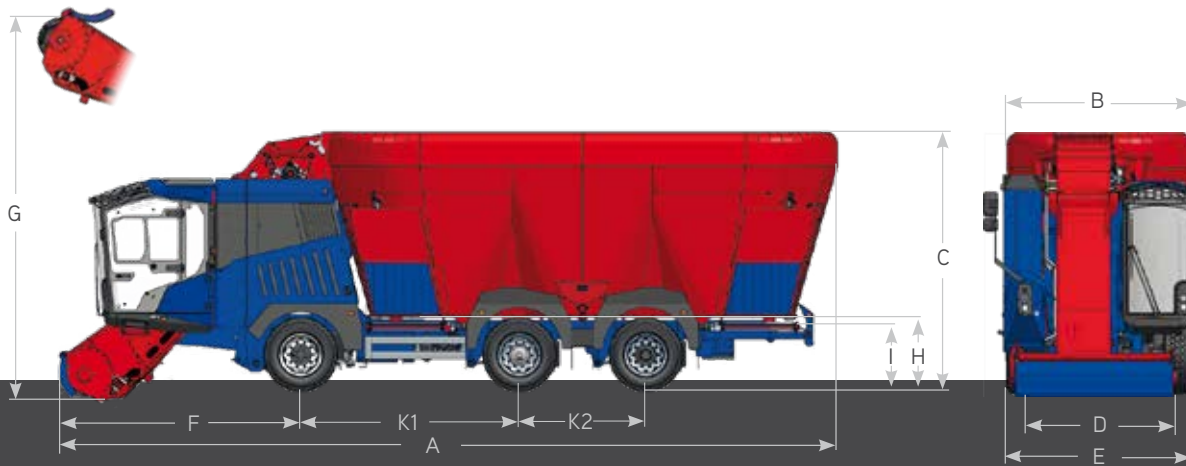

Технические данные

Модель		System 1000+ 3225-25	System 1000+ 3225-27	System 1000+ 3225-29	System 1000+ 3225-32	
A	Длина	мм	9.460	9.460	10.600	10.600
	Длина (транспортёр)	мм	9.880	9.880	11.020	11.020
F	Расстояние фреза - ось	мм	3.300	3.300	3.300	3.300
K1	Расстояние передняя ось - средняя ось	мм	2.620	2.620	2.940	2.940
K2	Расстояние средняя ось - задняя ось	мм	1.380	1.380	1.700	1.700
B	Ширина	мм	2.550	2.710	2.550	2.550
C	Высота	мм	3.530	3.580	3.400	3.500
	Колеса		385/55 R22.5	385/55 R22.5	385/55 R22.5	385/55 R22.5
D	Ширина колеи	мм	2.060	2.060	2.060	2.060
E	Внешняя ширина колес	мм	2.450	2.450	2.450	2.450
	Внешний радиус разворота	мм	10.000	10.000	11.000	11.000
	Турбо-шнеки		2	2	3	3
	Витков шнека в общем		3,5	3,5	3	3,5
	Регулируемые XS-ножи		18	18	24	27
	Объем	м ³	25	27	29	32
H	Высота разгрузки (разгрузочная заслонка)	мм	1.140	1.140	1.050	1.050
I	Высота разгрузки (транспортёр)	мм	1.060	1.060	970	970
	передвижной поперечный разгрузочный транспортёр (300 мм в каждую сторону)					
G	Высота загрузки	м	5,5	5,5	5,3	5,5
	Собственный вес базовой машины	кг	17.250	17.300	17.950	18.250
	Макс. допустимый вес (техн.) 25 км/ч	кг	29.800	29.800	29.800	29.800
	Двигатель	кВт / л. с.	210 / 286 Volvo	210 / 286 Volvo	210 / 286 Volvo	210 / 286 Volvo

System 1000+



Профессиональное партнерство для максимального успеха



Сервис и запасные части SILOKING

- ▶ Доступность 24 часа / 7 дней в неделю
- ▶ Доступный и быстрый сервис



Сервисные партнеры

- ▶ авторизованы SILOKING
- ▶ обучение ноу-хау
- ▶ масштабный склад запчастей на местах

SILOKING Mayer Maschinenbau GmbH

Кельштайнштрассе 4 | 84529 Титмонинг | Германия
тел. +49 8683 8984-0 | факс +49 8683 8984-55
e-mail export@siloking.com

Изображения могут содержать специальное оснащение, допускаются наличие погрешностей и внесение изменений.

SILOKING

просто
разумно
кормить

www.siloking.com



Ваш партнер SILOKING